

SONY®



FI



PlayStation®Portable

Ohjekirja

Sisällysluettelo

Ohjeet ja varoitukset

VAROITUS.....	4
Varotoimet.....	6

PSP®-järjestelmän käyttäminen

Osat ja ominaisuudet.....	10
Akun lataaminen.....	12
Järjestelmän käynnistäminen ja sammuttaminen.....	15
XMB™ (XrossMediaBar) -valikon käyttäminen.....	16
Universal Media Disc -pelien pelaaminen.....	18
Memory Stick Duo™ -sisällön toistaminen.....	19
Näyttönäppäimistön käyttäminen.....	20
Sisällönsuodatuksen tason asettaminen.....	22

Järjestelmäohjelmiston päivittäminen.....	24
Pelien lataaminen.....	26

Tuotetuki

Ongelmanratkaisu.....	28
-----------------------	----

Lisätietoa

Ennen PSP®-järjestelmän hävittämistä tai siirtämistä.....	33
Laitteistotiedot.....	34
Yhteensopivat tallennusvälineet.....	35
Tekijänoikeudet ja tavaramerkit.....	37

Käytössä olevan PSP®-järjestelmän toiminnot saattavat erota tässä oppaassa kuvatuista tiedoista tai kuvista sen mukaan, mikä järjestelmäohjelmiston versio on käytössä.

PSP®-järjestelmän ohjeet

Voit lukea lisätietoja PSP®-järjestelmästä sekä tästä ohjekirjasta että verkosta.

- **Ohjekirja (tämä ohjekirja)**

Tässä ohjekirjassa kuvataan laitteiston toimintoja ja annetaan perustietoja siitä, miten PSP®-järjestelmä valmistellaan käyttöä varten, miten sitä käytetään ja miten pelien pelaaminen aloitetaan. Ohjekirjassa on myös varoituksia ja varotoimia, joiden avulla järjestelmän käyttö on oikeanlaista ja turvallista.

- **Käyttöopas**

Tässä käyttöoppaassa on yksityiskohtaista tietoa PSP®-järjestelmän toimintojen käyttämisestä. Käyttöopasta voi tarkastella tietokoneen verkkoselaimen kautta.
eu.playstation.com/psp/support/manuals

VAROITUS

Kotelon avaaminen saattaa aiheuttaa sähköiskun. Jätä huoltotoimet valtuutettujen ammattilaisten hoidettavaksi.

VAROITUS - Muiden kuin tässä oppaassa mainittujen ohjainten tai asetusten käyttö tai toimenpiteiden suorittaminen saattaa johtaa vakavaan säteilyaltistumiseen.



Tämä laite luokitellaan IEC60825-1+A2: 2001 -standardin mukaiseksi, luokkaan 1 kuuluvaksi laserlaitteeksi (CLASS 1 LASER).

- Tuotetta ei pidä antaa alle kuusivuotiaalle.
- Vältä pitkäkestoista PSP®-järjestelmän käyttöä. Estä silmien rasittuminen pitämällä jokaisen pelitunnin aikana noin 15 minuutin tauko.
- Jos koet jotain seuraavista oireista, lopeta järjestelmän käyttö heti. Jos oireet jatkuvat, käänny lääkärin puoleen.
 - Huimaus, pahoinvointi, uupumus tai matkapahoinvointia muistuttavat oireet
 - Epämiellyttävät tuntemukset tai kipu jossakin ruumiinosassa, kuten silmissä, korvissa, käsissä tai käsivarsissa.

Lakisääteiset tiedot

- Nimikyltti sijaitsee järjestelmän levyaseman kannen sisäpuolella.



Tuotteen valmistaja on Sony Computer Entertainment Inc., 1-7-1 Konan, Minato-ku Tokyo, 108-0075 Japan.
Sähkömagneettisen yhteensopivuuden (EMC) ja tuoteturvallisuuden valtuutettu edustaja on Sony Deutschland GmbH, Hedelfinger Strasse 61, 70327 Stuttgart, Saksa.
Tuotteen jakelusta Euroopassa vastaa Sony Computer Entertainment Europe Ltd, 10 Great Marlborough Street, Lontoo, W1F 7LP, Iso-Britannia.

Valoherkkyys

Pelaa aina hyvin valaistussa ympäristössä. Pidä 15 minuutin tauko jokaisen käyttötunnin aikana. Vältä pelaamista väsyneenä ja huonosti nukkuneena. Ihmiset, jotka ovat herkkiä välähdyksille, vilkkuville valoille tai geometrisille muodoille ja kuvioille, voivat tietämättään sairastaa epilepsiaa ja voivat saada kohtauksen katsoessaan televisiota tai pelatessaan videopelejä. Mikäli sinulla on diagnosoitu epilepsia, käänny lääkärisi puoleen ennen videopelien pelaamista. Käänny lääkärin puoleen välittömästi, jos kärsit pelatessasi mistään seuraavista oireista: huimaus, näköharhat, lihaskrampit, muut pakkoliikkeet, tietoisuuden katoaminen, keskittymishäiriöt ja kouristukset.

Toistuvan liikkeen aiheuttama rasitusvamma

Vältä pitkäkestoista PSP®-järjestelmän käyttöä. Pidä 15 minuutin tauko jokaisen käyttötunnin aikana. Lopeta PSP®-järjestelmän käyttö välittömästi, jos tunnet käsissäsi, ranteissasi tai käsivarsissasi epämiellyttävää tunnetta tai kipua. Jos oireet jatkuvat, käänny lääkärin puoleen.

Kuulokkeet

Säädä kuulokkeiden äänenvoimakkuus niin, että kuulet ympäröivät äänet. Jos korvasi soivat tai niissä tuntuu epämiellyttävältä, lopeta kuulokkeiden käyttäminen.

Järjestelmäohjelmisto

Tämän Tuotteen mukana tuleva järjestelmäohjelmisto kuuluu Sony Computer Entertainment Inc:n myöntämän rajoitetun käyttöoikeuden piiriin. Lisätietoja on osoitteessa <http://www.scei.co.jp/psp-eula/>.

Vientirajoitukset

Kansalliset vientirajoitukset saattavat koskea tätä tuotetta. Noudata täysin asiaankuuluvan lainsäädännön vaatimuksia sekä kaikkia muita tuotteeseen liittyviä lainsäädännöllisiä ohjeita ja vaatimuksia.

Varotoimet

Ennen kuin käytät tuotetta, lue tämä ohjekirja huolellisesti. Säilytä se myöhempiä käyttöä varten.

Lisävarusteiden yhteensopivuus

Älä käytä lisävarusteita tai -laitteita, jotka on tarkoitettu käytettäväksi muiden PSP®-järjestelmämallien kanssa. Nämä lisävarusteet ja -laitteet eivät ole yhteensopivia tämän järjestelmän kanssa. Lue lisää osoitteesta <http://eu.playstation.com/psp>.

Turvallisuus

Turvallisuus on ollut tuotesuunnittelussa etusijalla. Väärinkäytettynä mikä tahansa sähkölaite voi kuitenkin aiheuttaa tulipaloja, sähköiskuja tai vammoja. Seuraavia ohjeita noudattamalla varmistat järjestelmän mahdollisimman turvallisen käytön:

- Noudata kaikkia varoituksia, varotoimia ja ohjeita.
- Tarkista muuntaja säännöllisesti.
- Lopeta käyttö välittömästi ja irrota muuntaja pistorasiasta ja muut kaapelit liittimistään, mikäli laite toimii epätavallisesti, tuottaa epätavallisia ääniä, haisee, kuumenee liikaa tai on epämuodostunut.

Käyttö ja käsittely

- Käytä järjestelmää vain hyvin valaistussa tilassa ja pidä näyttöä riittävän kaukana kasvoistasi.
- Pidä järjestelmä ja sen lisävarusteet poissa pienten lasten ulottuvilta. Pienet lapset saattavat nielaista pieniä osia, kuten Memory Stick Duo™ -muistikortin, tai sotkeutua kaapeleihin ja johtoihin, mikä voi aiheuttaa vammoja, onnettomuuksia tai järjestelmävahinkoja.
- Älä käytä järjestelmää autoa ajaessasi tai pyöräillessäsi.
- Älä käytä järjestelmää tai sen lisävarusteita kosteissa tiloissa tai veden lähellä.
- Käytä vain valmistajan määrittämiä lisälaitteita ja -varusteita.
- Älä altista järjestelmää tai sen lisävarusteita korkeille lämpötiloille, kosteudelle tai suoralle auringonvalolle.
- Älä jätä järjestelmää tai sen lisävarusteita autoon, jonka ikkunat ovat kiinni (varsinkaan kesällä).
- Älä altista järjestelmää tai sen lisävarusteita pölylle, savulle tai höyrylle.
- Älä päästä nesteitä tai pienhiukkasia järjestelmään tai sen lisävarusteisiin.
- Älä aseta järjestelmää tai sen lisävarusteita kalteville, epävakaalle tai tariseville pinnoille.
- Älä heitä tai pudota järjestelmää tai sen lisävarusteita, astu niiden päälle tai altista niitä koville iskuille. Jos PSP®-järjestelmän päälle istutaan järjestelmän ollessa taskussa tai jos järjestelmä asetetaan painavia esineitä sisältävän repun pohjalle, järjestelmä voi vaurioitua.

- Älä väänä PSP®-järjestelmää tai altista sitä kovalle iskuille pelin aikana, sillä tämä saattaa vaurioittaa järjestelmää.
 - Käytä analogista sauvaa varoen.
 - Älä aseta järjestelmän tai sen lisävarusteiden päälle painavia esineitä.
 - Älä koske järjestelmän tai sen lisävarusteiden liittimiin äläkä työnnä niihin vieraita esineitä.
 - Käyttöympäristön olosuhteista riippuen järjestelmän tai sen muuntajan lämpötila voi kohota yli 40 °C:n. Älä pidä kuumentuneesta järjestelmästä tai muuntajasta kiinni pitkään, sillä pitkäkestoinen kosketus kuumentuneeseen esineeseen saattaa aiheuttaa matalan lämpötilan palovammoja*.
- * Matalan lämpötilan palovammat ovat palovammoja, jotka aiheutuvat ihon ollessa pitkään kosketuksessa lämpimiin esineisiin (vähintään 40 °C).

Muuntajan käyttö

- Käytä oman turvallisuutesi vuoksi vain järjestelmän mukana tullutta muuntajaa. Muuntayyppiset muuntajat saattavat aiheuttaa tulipaloja, sähköiskuja tai järjestelmävahinkoja.
- Älä koske muuntajan töpseliin mairillä käsillä.
- Älä koske pistorasiaan kytkettyyn muuntajaan tai järjestelmään ukkosen aikana.
- Älä päästä pölyä tai muuta likaa kerääntymään järjestelmään tai sen liittimiin. Jos järjestelmän liittimisissä tai muuntajassa on pölyä tai likaa, pyyhi se pois kuivalla liinalla ennen liittimien liittämistä. Pöly ja muu lika voivat aiheuttaa tulipalon tai sähköiskun.
- Irrota muuntaja pistorasiasta ja mahdolliset kaapelit järjestelmästä ennen järjestelmän puhdistamista tai jos järjestelmää ei käytetä pitkään aikaan.
- Suojaa muuntaja päälleastumiselta ja vääntymiseltä. Erityisesti pistokkeet, pistorasiat ja järjestelmän liittimet ovat hauraita.
- Irrota muuntaja ottamalla kiinni töpselistä ja vetämällä töpseli kohtisuoraan ulos pistorasiasta. Älä koskaan vedä johdosta äläkä vedä töpseliä vinossa kulmassa.
- Älä pelaa pelejä äläkä toista videoita tai musiikkia järjestelmällä, jos se on peitetty kankaalla. Jos haluat pitää tauon tai laittaa järjestelmän hetkeksi syrjään pelatessasi pelejä tai toistaessasi videoita tai musiikkia, aseta järjestelmä virransäätötilaan, ennen kuin peität sen. Jos järjestelmä on peitetty, älä käytä muuntajaa, jotta järjestelmä ei ylikuumene.
- Älä yhdistä muuntajaa jännitteenmuuntimiin tai vaihtosuuntaajaan (eli invertteriin). Muuntajan kytkeminen ulkomaanmatkoja varten tarkoitettuun jännitteenmuuntimeen tai autossa käytettävään vaihtosuuntaajaan voi johtaa muuntajan kuumentumiseen sekä aiheuttaa palovammoja tai järjestelmävahinkoja.

LCD-näyttö

- LCD-näyttö on valmistettu lasista. Se saattaa haljeta, jos laitetta käsitellään kovakouraisesti.
- LCD-näytössä saattaa olla mustia pikseleitä tai jatkuvasti palavia pikseleitä. Nämä ovat tavanomaisia LCD-näyttöille, ja ne eivät merkitse tuotteen olevan viallinen. LCD-näytöt valmistetaan korkealuokkaisella teknologialla. Jokaisessa näytössä voi kuitenkin olla pieni määrä mustia tai jatkuvasti palavia pikseleitä. Järjestelmän sammuttamisen jälkeen näyttöön voi myös jäädä muutamaksi sekunniksi vääristynyt kuva.
- Suora auringonvalo voi vahingoittaa järjestelmän LCD-näyttöä. Ole varovainen, jos käytät järjestelmää ulkona tai ikkunan lähettyvillä.
- Jos käytät järjestelmää kylmissä olosuhteissa, kuvassa saattaa esiintyä varjoja tai kuva saattaa näyttää tavallista tummemmalta. Tämä ei ole laitevika, ja kuva palautuu normaaliksi lämpötilan kohotessa.
- Älä jätä liikkumatonta pysäytyskuvaa näytölle pitkäksi aikaa, sillä se saattaa polttaa näyttöön pysyvän varjokuvan.

Lukupää

Älä kosketa järjestelmän levyaseman kannen alla olevaa lukupäätä. Sen koskettaminen voi vaurioittaa järjestelmää.

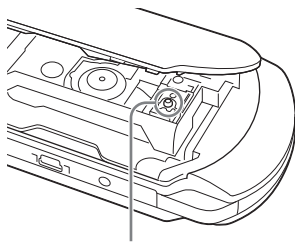

Lukupää

Älä koskaan pura järjestelmää tai sen lisävarusteita

Käytä PSP®-järjestelmää ja sen lisävarusteita tämän ohjekirjan mukaisesti. Järjestelmän tutkiminen tai muuntaminen sekä piirilevyjen analysoiminen ja muuntelu on kielletty. Järjestelmän purkaminen johtaa takuun purkautumiseen ja voi olla vaarallista. Varsinkin LCD-näyttö sisältää vaarallisia korkeajännitteisiä osia, ja Universal Media Disc -levyn lukemiseen käytettävä lasersäde saattaa aiheuttaa sokeutumisen, jos se osuu suoraan silmään.

Kosteuden tiivistyminen

Jos PSP®-järjestelmä tai Universal Media Disc tuodaan suoraan kylmästä paikasta lämpimään, järjestelmän sisällä olevaan linssiin tai Universal Media Disc -levyyn saattaa tiivistyä kosteutta. Tässä tapauksessa järjestelmä ei välttämättä toimi oikein. Poista tällöin Universal Media Disc -levy, sammuta järjestelmä ja irrota järjestelmästä johdot. Älä laita Universal Media Disc -levyä takaisin ennen kuin kosteus on haihtunut (tämä saattaa kestää useita tunteja). Jos järjestelmä ei vielääkään toimi kunnolla, ota yhteyttä PSP®-asiakaspalveluun, jonka numero mainitaan jokaisen PSP®-ohjelmiston ohjekirjassa.

Universal Media Disc -levyn käsittely



- Älä koske levyn takana olevaan aukkoon (levyn tallennuspuoli) sormillasi.
- Älä päästä levyn pinnalle pölyä, hiekkaa, vieraita esineitä tai muuta likaa.
- Jos Universal Media Disc likaantuu, pyyhi sen pinnat varovasti pehmeällä liinalla. Älä käytä liuottimia tai muita kemikaaleja.
- Älä käytä murtunutta, vääntynyttä tai korjattua Universal Media Disc -levyä. Universal Media Disc -levy saattaa särkyä PSP®-järjestelmän sisällä ja aiheuttaa toimintahäiriön tai vammoja.

Järjestelmän ulkopintojen käsittely ja hoito

Noudattamalla näitä ohjeita vältät PSP®-järjestelmän turmeltumisen ja sen värien haalistumisen.

- Älä käytä liuottimia tai muita kemikaaleja ulkopinnan puhdistamiseen.
- Älä pidä järjestelmää pitkään kosketuksessa kumi- tai vinyylituotteiden kanssa.
- Älä pyyhi järjestelmää kemiallisesti käsitellyllä puhdistusliinalla.

Ennen analogisen sauvan käyttöä

- Älä yritä poistaa analogista sauvaa järjestelmän etuosasta, sillä tämä vahingoittaa järjestelmää ja saattaa aiheuttaa vammoja.
- Voit säätää analogisen sauvan liikerataa valitsemalla  (Settings (Asetukset)) ➔  (System Settings (Järjestelmäasetukset)) ja pyöräyttämällä analogista sauvaa [System Information] (Järjestelmän tiedot) -ruudulla. Tämä asettaa analogisen sauvan liikeradan sopivaksi.

Järjestelmän puhdistaminen

Turvallisuussyistä muuntaja tulee irrottaa pistorasiasta ja mahdolliset kaapelit järjestelmästä ennen järjestelmän puhdistamista.

Ulkopintojen ja LCD-näytön puhdistaminen

Pyyhi pinnat kevyesti pehmeällä liinalla.

Liittimien puhdistaminen

Jos PSP®-järjestelmän liitännät tai USB-kaapelin liittimet likaantuvat, signaali ei ehkä välity kunnolla. Jos kuulokkeiden liitin likaantuu, se voi aiheuttaa häiriöitä tai katkoja äänentoistossa. Puhdista liittimet kuivalla ja pehmeällä liinalla.

Kotelot ja suojaussit

Sammuta PSP®-järjestelmä tai aseta se virransäätötilaan, ennen kuin asetat sen erikseen myytävään koteloon. Älä käytä järjestelmää, kun se on kotelossa. Järjestelmän jättäminen päälle tai järjestelmän käyttäminen, kun se on kotelossa tai suojaussissa, saattaa johtaa ylikuumenemiseen tai vahingoittaa järjestelmää.

Osat ja ominaisuudet

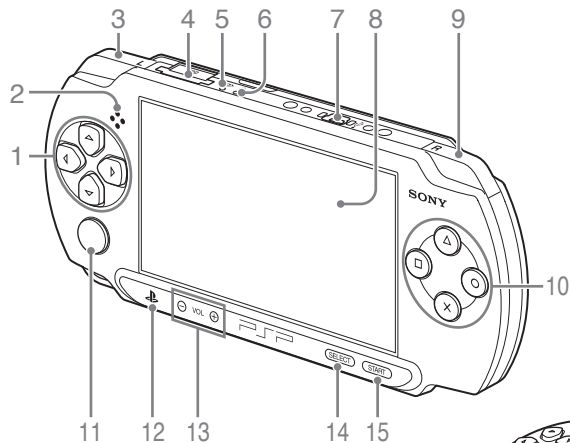

Järjestelmä alapuolelta

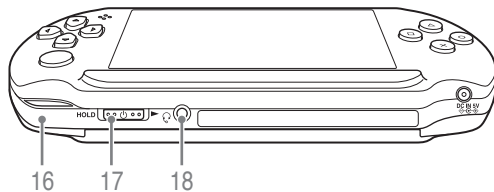

- 1 Suuntanäppäimet
 - 2 Kaiutin
 - 3 L-näppäin
 - 4 Memory Stick PRO Duo™ -paikka
 - 5 Memory Stick PRO Duo™
-käytön merkkivalo
- Merkkivalo syttyy, kun tietoja luetaan Memory Stick Duo™ -muistikortilta tai kirjoitetaan sille.

Huomautus

Kun Memory Stick PRO Duo™ -käytön merkkivalo palaa, älä poista Memory Stick Duo™ -muistikorttia, sammuta järjestelmää tai aseta sitä lepotilaan, sillä se voi aiheuttaa tietojen menetyksen tai vahingoittumisen.

- 6 POWER-merkkivalo
 - Tasainen vihreä valo
Virta päällä
 - Tasainen oranssi valo
Akkua ladataan
 - ⦿ Vilkkuva vihreä valo
Akun varaus on loppumassa
 - Ei valoa
Järjestelmä on sammutettu tai virransäästötilassa
- 7 USB-liitäntä
- 8 LCD-näyttö
- 9 R-näppäin
- 10 ▲-näppäin, ○-näppäin,
×-näppäin, □-näppäin
- 11 Analoginen sauva
Käytetään peleissä, jotka tukevat analogista sauva.
- 12 PS-näppäin
- 13 Äänenvoimakkuusnäppäin
- 14 SELECT-näppäin

15 START-näppäin

16 Hihnan pidike

Liitä hihna (myydään erikseen) alla olevan kuvan mukaisesti.

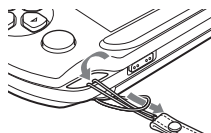

17 POWER/HOLD-kytkin

Työnnä oikealle

Kytke järjestelmää päälle ja pois (►► sivu 15).

Työnnä vasemmalle

Lukitse järjestelmän näppäimet.

18 Kuulokeliitäntä

Akun lataaminen

Akku tulee ladata seuraavien ohjeiden mukaisesti ennen PSP®-järjestelmän ensimmäistä käyttökertaa ja aina akun varauksen ollessa lopussa.

⚠ Varoitus

- Lopeta käyttö välittömästi sekä irrota muuntaja pistorasiasta ja muut kaapelit järjestelmästä, mikäli laite toimii tavallisesta poikkeavalla tavalla, päästää outoja ääniä, haisee, kuumenee liikaa tai on epämuodostunut.
- Älä kytke PSP®-järjestelmän muuntajaa pistorasiaan, ennen kuin kaikki muut kytkennät on tehty.
- Pistorasian on oltava laitteiston lähellä paikassa, johon ulotut helposti.

Lataustavat

Lataaminen muuntajalla

Järjestelmän akku voidaan ladata muuntajan avulla.

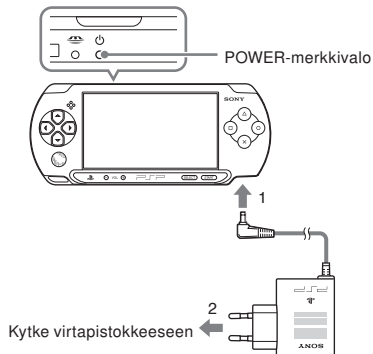



POWER-merkkivalo syttyy palamaan oranssina, kun akkua ladataan. POWER-merkkivalo sammuu, kun akku on täysin ladattu.

Lataaminen USB-laitteesta

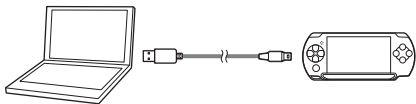
Kytke virta PSP®-järjestelmään ja yhdistä järjestelmä laitteeseen, jossa on USB-liitäntä (esimerkiksi PC-tietokone). Järjestelmä alkaa ladata akkua. POWER-merkkivalo palaa oranssina akun latautumisen ajan ja näytöllä näkyy ilmoitus [USB Mode] (USB-tila).



Vinkkejä

- Et voi pelata tai suorittaa muita toimia samaan aikaan, kun lataat PSP®-järjestelmää USB-laitteesta. Jos haluat käyttää järjestelmää, lataa akku muuntajan avulla.
- Aseta järjestelmä USB-tilaan valitsemalla  (Settings (Asetukset)) ➔  (USB Connection (USB-liitäntä)).
- Lataus voi kestää pidempään, mikäli järjestelmä on kytketty päälle latauksen ajaksi tai lataukseen käytetään USB-laitetta.
- Akun lataus USB-laitteesta ei ehkä onnistu, mikäli USB-laite tai USB-keskitin ei tarjoa riittävästi virtaa latausta varten. Yhdistä järjestelmä tällöin toiseen USB-laitteeseen tai toiseen saman laitteen USB-liitäntään.

Lisätietoa akun lataustasosta

Akun varauksen tarkistaminen

Akun varauksen voi tarkistaa näytön oikeassa yläkulmassa olevasta kuvakkeesta.

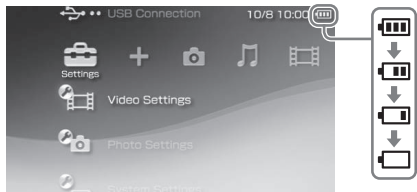

Kun akun varaus on loppuillaan, esiin tulee kuvake  ja POWER-merkkivalo välkkyyy vihreänä. Kun näin tapahtuu, tulee järjestelmän akku ladata.

Vinkkejä

Toellinen varaustaso voi erota esitetystä käyttöolosuhteiden ja -ympäristön mukaan.

Akun latausajan arviointi*

Lataaminen muuntajalla	Noin 2 tuntia 20 minuuttia
Lataaminen USB-laitteesta	Noin 4 tuntia

* Kun ladataan akkua, jonka varaus on täysin lopussa.

Vinkki

On suositeltavaa, että lataat akun 10–30 °C:n lämpötilassa. Muunlaisissa olosuhteissa lataaminen ei ehkä ole yhtä tehokasta ja saattaa johtaa epätydyttävään lataustulokseen.

Arvioitu akun kesto

Pelattaessa	Noin 3–5 tuntia* ¹
Toistettaessa videota	Noin 3–4 tuntia* ²

*¹ Arvio perustuu testeihin, jotka on suoritettu pelaamalla järjestelmällä yksinpelejä ja käyttämällä kuulokkeita.

*² Arvio perustuu testeihin, jotka on tehty käyttämällä vuorotellen järjestelmän kaiuttimia ja kuulokkeita sekä vaihtelemalla äänenvoimakkuutta ja näytön kirkkautta.

Vinkki

Akun kesto vaihtelee pelattavan sisällön, käyttöolosuhteiden ja ympäristön mukaan. Akun kesto heikkenee toistuvan käytön ja ajan myötä.

Akun käyttöikä

Sisäänrakennetun akun käyttöikä on rajoitettu. Akun kesto heikkenee toistuvan käytön ja ajan myötä. Kun akun kesto aika muuttuu huomattavan lyhyeksi, ota yhteyttä asuinalueesi PSP®-asiakaspalveluun. Lisätietoja ja yhteystietoja on osoitteessa <http://eu.playstation.com/help-support/>.

Vinkki

Akun käyttöikä vaihtelee akun säilytyspaikan ja käyttöolosuhteiden mukaan. Lämpötilan kaltaiset pitkäaikaiset ympäristötekijät vaikuttavat käyttöikään.

Järjestelmän käynnistäminen ja sammuttaminen

Järjestelmän kytkeminen päälle

1 Työnnä POWER/HOLD-kytkin oikealle.

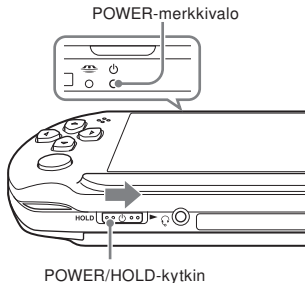

POWER-merkkivalo alkaa palaa vihreänä.

Järjestelmän sammuttaminen

1 Työnnä POWER/HOLD-kytkintä oikealle ainakin kolme sekuntia.

POWER-merkkivalo sammuu.

Järjestelmän kytkeminen virransäästötilaan

Voit pysäyttää pelien ja muun sisällön toiston. Toisto alkaa uudelleen siitä kohdasta, jossa järjestelmä asetettiin virransäästötilaan.

1 Työnnä POWER/HOLD-kytkin oikealle.

POWER-merkkivalo sammuu ja järjestelmä siirtyy virransäästötilaan.

Virransäästötilasta poistuminen

Työnnä POWER/HOLD-kytkin oikealle.

Vinkki

Kaikki ohjelmistot eivät salli järjestelmän asettamista virransäästötilaan.

XMB™ (XrossMediaBar) -valikon käyttäminen

PSP®-järjestelmän käyttöliittymää kutsutaan nimellä XMB™ (XrossMediaBar).

- 1 Valitse luokka painamalla vasenta suuntanäppäintä tai oikeaa suuntanäppäintä.
- 2 Valitse vaihtoehto painamalla yläsuuntanäppäintä tai alasuuntanäppäintä.
- 3 Vahvista valinta painamalla X-näppäintä.

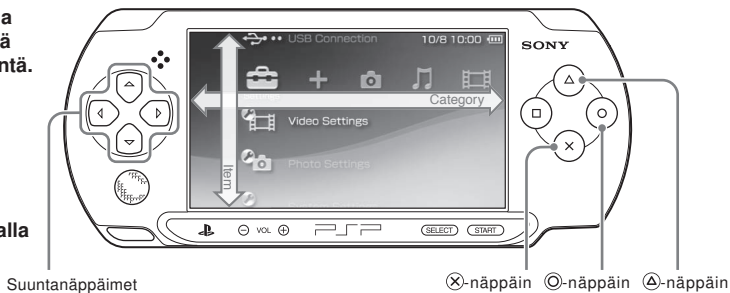

Vinkki

Voit peruuttaa toiminnon painamalla O-näppäintä.

Näytön kuvakkeet vaihtelevat sen mukaan, mikä järjestelmäohjelmiston versio on käytössä.

Toimintavalikon käyttäminen

Valitse kuvake ja paina sitten **△**-näppäintä, niin toimintavalikko tulee esiin.



Kuvakkeet

Toimintavalikko

Ohjauspaneelin käyttäminen

Toiston aikana saat ohjauspaneelin näkyviin painamalla **△**-näppäintä.



Ohjauspaneeli

Luokat



Game (Pelit)

Pelaa pelejä



Video (Videot)

Katso videoita



Music (Musiikki)

Kuuntele musiikkia



Photo (Kuvat)

Katso kuvia



Extra (Ekstrat)

Katso sarjakuvia



Settings (Asetukset)

Muuta PSP®-järjestelmän asetuksia

Universal Media Disc -pelien pelaaminen

1 Avaa levyaseman kansi painamalla sormi järjestelmän yläosassa olevaan painaumaan.

2 Aseta Universal Media Disc -levy ja sulje levyaseman kansi.

Varmista, että levyaseman kansi on kunnolla kiinni.

Älä kosketa tallennuspintaa.

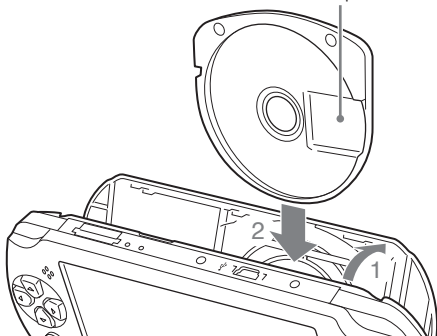

3 Valitse kuvake ja paina \otimes -näppäintä.

Toisto alkaa.

Vinkkejä

- Kun haluat poistaa Universal Media Disc -levyn, pysäytä toisto ja avaa levyaseman kansi.
- Jos haluat tallentaa pelitietoja, aseta Memory Stick Duo™ -muistikortti Memory Stick Duo™ -paikkaan.

Pelaamisen lopettaminen

Lopeta pelaaminen painamalla PS-näppäintä.

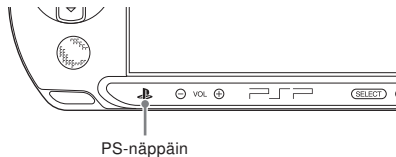

Memory Stick Duo™ -sisällön toistaminen

⚠ Varoitus

Pidä Memory Stick Duo™ -muistikortti poissa pienten lasten ulottuvilta, jotta nämä eivät vahingossa nielaise muistikorttia.

1 Paina Memory Stick Duo™ -muistikorttia, kunnes se asettuu paikoilleen.

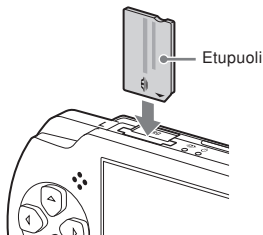

Huomautus

Kun Memory Stick Duo™ -käytön merkkivalo (●▶ sivu 11) palaa, älä poista Memory Stick Duo™ -muistikorttia, sammuta järjestelmää tai aseta sitä virransäästötilaan, sillä se voi aiheuttaa tietojen menetyksen tai vahingoittumisen.

2 Valitse kuvake ja paina X-näppäintä.



Esiin tulee lista toistettavasta sisällöstä.

Vinkki

Kun haluat poistaa Memory Stick Duo™ -muistikortin, paina muistikorttia kerran nuolen osoittamaan suuntaan.

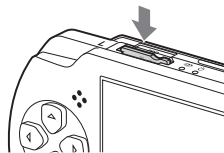

Näyttönäppäimistöön käyttäminen

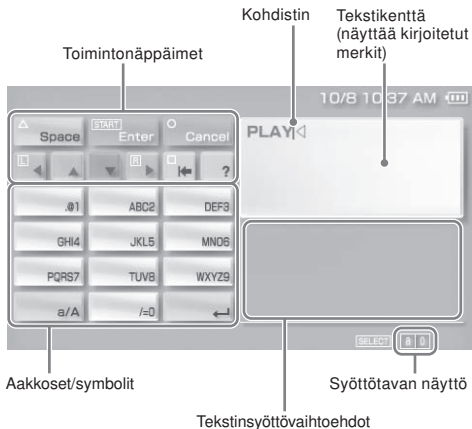





Näppäimistöön näppäimet

Näytöllä olevat näppäimet määräytyvät syöttötavan ja muiden asetusten mukaan.



Näppäimet	Toiminto
	Lisää välilyönti.
	Vahvista merkit, jotka on kirjoitettu, mutta ei vahvistettu. Vahvistamisen jälkeen näppäimistö suljetaan.
	Peruuta merkit, jotka on kirjoitettu, mutta ei vahvistettu. Poiston jälkeen näppäimistö suljetaan.
	Liikuta kohdistinta.
	Poista kohdistimen vasemmalla puolella oleva merkki.
	Näytä kaavio järjestelmänäppäimistä ja niiden toiminnoista.
	Vaihda isoista kirjaimista pieniin ja toisinpäin.
	Lisää rivinvaihto.

Vaihda syöttötapaa

Erilaisten syöttötapojen määrä vaihtelee valitun kielen mukaan. Kun painat SELECT-näppäintä, syöttötapa vaihtuu oheisen taulukon mukaisessa järjestyksessä.

Syöttötavan kuvake	Syöttötapa	Esimerkkejä kirjoitettavista merkeistä
	Kirjaimet ja numerot	a b c d e
	Kirjaimet ja numerot (aksentit)	é í ó ç ñ
	Pelkät numerot	1 2 3 4 5
	Internet-osoitteiden päätteet	.com .net .html .gif

Vinkki

Näyttönäppäimistön kieli on sama kuin järjestelmän kieli. Voit muuttaa järjestelmän kieltä valitsemalla  (Settings (Asetukset)) ➔  (System Settings (Järjestelmäasetukset)) ➔ [System Language] (Järjestelmän kieli). Jos [System Language] (Järjestelmän kieli) on esimerkiksi [Français] (ranska), voit kirjoittaa ranskaksi.

Kirjoittaminen

Seuraavassa on esimerkki tekstin kirjoittamisesta. Esimerkissä kirjoitetaan sana “FUN”.

1 Valitse [DEF3] ja paina ⊗-näppäintä, kunnes esiin tulee F-kirjain.

Aina kun ⊗-näppäintä painetaan, tekstikentässä näkyvä kirjain vaihtuu.

2 Valitse [TUV8] ja paina ⊗-näppäintä, kunnes esiin tulee U-kirjain.

3 Valitse [MNO6] ja paina ⊗-näppäintä, kunnes esiin tulee N-kirjain.

4 Valitse [Enter] ja paina ⊗-näppäintä.

Kirjoittamasi kirjaimet vahvistetaan (voit vahvistaa merkin myös painamalla PSP®-järjestelmän R-näppäintä.) Valitse uudelleen [Enter] ja poistu näppäimistöstä painamalla ⊗-näppäintä.

Vinkki

Valitse kirjoittaessasi a/A, niin voit vaihtaa isojen ja pienten kirjainten välillä.



Sisällönsuodatuksen tason asettaminen

PSP®-järjestelmä tukee sisällönsuodatusta.





Sisällönsuodatuksen avulla voit asettaa järjestelmälle salasanan ja sisällönsuodatuksen tason, joka määrittää millaista sisältöä (pelejä, videoita ja muuta sisältöä) järjestelmällä voi toistaa. Määrittämällä järjestelmän sisällönsuodatuksen tason voit estää lapsia käyttämästä kiellettyä sisältöä.

Sisällönsuodatustoiminnolla rajoitetun sisällön toistamiseen ja sisällönsuodatuksen tason muuttamiseen tarvitaan nelimerkkinen salasana. Oletussalasanana on 0000, ja sen voi muuttaa mieleisekseen.

Salasanan vaihtaminen

- 1 Valitse  (Settings (Asetukset)) →  (Security Settings (Turva-asetukset)) → [Change Password] (Vaihda salasanaa). Paina lopuksi -näppäintä. Määritä salasana noudattamalla näkyviin tulevia ohjeita.

Näin määrität sisällönsuodatuksen tason

- 1 Valitse  (Settings (Asetukset)) →  (Security Settings (Turva-asetukset)) → [Parental Control Level] (Sisällönsuodatuksen taso). Paina lopuksi -näppäintä. Esiin tulee salasanaruutu.
- 2 Kirjoita nelimerkkinen salasana painamalla suuntanäppäimiä. Paina lopuksi -näppäintä.
- 3 Valitse PSP®-järjestelmälle haluamasi sisällönsuodatuksen taso (→ sivu 23) ja paina sitten -näppäintä. Sisällönsuodatuksen taso on määritetty.

Lisätietoa sisällönsuodatuksen tasoista

Sisällön toistoa rajoitetaan sekä sisällölle että PSP®-järjestelmälle määritetyn sisällönsuodatuksen tason mukaan.

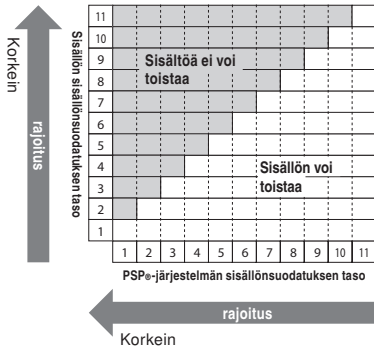

Jos esimerkiksi haluat estää sisällön, jonka taso on 5, määritä PSP®-järjestelmän sisällönsuodatuksen tasoksi [4].

PSP®-järjestelmän sisällönsuodatuksen tasot

Järjestelmän sisällönsuodatuksen taso voidaan kytkeä kokonaan pois päältä, tai sen taso voidaan määrittellä välille 1–11. Oletustaso on [9].

Pois päältä	Sisällönsuodatus on kytketty pois päältä.
11-1	Määritä järjestelmän rajoitustaso. Taso [1] on kaikkein rajoittavin ja taso [11] vähiten rajoittava.

Vinkkejä

- Voit tarkistaa sisällönsuodatuksen tason toimintavalikon kohdasta [Information] (Tiedot).
- Sisällönsuodatuksen rajoittama sisältö on merkitty kuvakkeella  (Restricted Content (Rajoitettu sisältö)).

Järjestelmäohjelmiston päivittäminen

Järjestelmäohjelmiston päivitykset saattavat sisältää suojauspäivityksiä, uusia tai paranneltuja toimintoja ja muita ominaisuuksia, jotka muuttavat nykyistä käyttöjärjestelmää. On suositeltavaa, että päivität järjestelmäsi aina uusimpaan versioon.



Huomautus

Päivityksen aikana:



- Älä poista Universal Media Disc -levyä.
- Älä sammuta järjestelmää.
- Älä irrota muuntajaa.

Jos päivitys keskeytetään ennen sen valmistumista, järjestelmäohjelmisto saattaa vahingoittua, jolloin järjestelmä saattaa tarvita huoltoa tai vaihtoa.

Vinkkejä

- Uusimmat päivitystiedot ovat osoitteessa eu.playstation.com/psp
- Pelistä riippuen pelaaminen ei ehkä ole mahdollista ennen kuin PSP®-järjestelmäohjelmisto on päivitetty.
- Kun järjestelmäohjelmisto on päivitetty, et voi enää palata käyttämään aiempaa versiota.
- Tarkista ennen päivitystä, että järjestelmän akku on ladattu. Mikäli akun varaus on liian heikko, et ehkä voi aloittaa päivitystä.

Järjestelmäohjelmiston version tarkistaminen

Voit tarkistaa järjestelmäohjelmiston version valitsemalla  (Settings (Asetukset)) →  (System Settings (Järjestelmäasetukset)) → ja "System Information" (Järjestelmätiedot). Käytössä oleva versio näkyy kentässä "System Software" (Järjestelmäohjelmisto).

Päivitystavat

Voit suorittaa päivityksen millä tahansa seuraavista tavoista:

Päivitys Universal Media Disc -levyltä

Päivitä järjestelmä käyttämällä Universal Media Disc -levyä, joka sisältää päivitystiedot.

- 1 Kytke muuntaja PSP®-järjestelmään.
- 2 Aseta Universal Media Disc, joka sisältää päivitystiedot.

Päivitystietokuvake ja versionumero näkyvät XMB™ (XrossMediaBar) -valikon osiossa  (Game (Peli)).



- 3 Valitse  (PSP™ Update (PSP™-päivitys)) ja paina -näppäintä.

Päivitys alkaa. Suorita päivitys noudattamalla ruudulle ilmestyviä ohjeita.

Päivitys PC-tietokonetta käyttämällä

Päivitä järjestelmä tietokoneelta lataamalla päivitystiedostot Internetistä tietokoneelle. Lue lisää osoitteesta eu.playstation.com/psp.

Pelin lataaminen

Voit ladata (ostaa) pelejä PlayStation®Store-kaupasta Media Go™ -sovelluksen avulla. PlayStation®Store-kaupassa asioimista varten tietokone on yhdistettävä Internetiin.

Media Go™ -sovelluksen lataaminen
mediago.sony.com/

Mikä Media Go™ on?

Media Go™ on sovellus, jonka avulla voit tehdä seuraavia toimia:

- ostaa ja ladata pelejä PlayStation®Store-kaupasta
- tuoda musiikkia levyiltä
- järjestellä musiikki-, kuva- ja videotiedostoja
- siirtää sisältöä (Media Go™ -sovelluksen ja PSP®-järjestelmän välillä)
- varmuuskopioida pelitietoja ja tallennettuja tietoja.

Näin luot yhteyden PlayStation®Store-kauppaan

Napsauta tietokoneellasi Media Go -ikkunan vasemmassa laidassa olevasta sisältöpaneelistä kohtaa [Store] (Kauppa).



Pelin lataamisen vaiheet

Noudata seuraavia ohjeita, kun haluat ladata pelin PlayStation®Store-kaupasta:

Luo PlayStation®Network-tili (rekisteröidy)



Kirjaudu sisään



Lisää varoja verkkolompakoosi



Lataa peli

Lisätietoa toiminnoista löydät verkossa olevasta käyttöoppaasta.

PlayStation®Store-käyttöopas
manuals.playstation.net/document/storeindex.html

Vinkkejä

- Kun haluat ladata pelin, aseta Memory Stick Duo™ -muistikortti PSP®-järjestelmän Memory Stick PRO Duo™ -paikkaan ja yhdistä järjestelmä tietokoneeseen USB-kaapelilla.
- Voit ladata (ostaa) pelejä PlayStation®Store-kaupasta myös PS3™-järjestelmän avulla.

Ongelmanratkaisu

Jos PSP®-järjestelmän käyttäminen aiheuttaa ongelmia, käy läpi tämä osio. Jos ongelma ei ratkea, siirry asiakastuen sivuille osoitteeseen <http://eu.playstation.com/support>.



Virta-, akku- ja latausongelmat

PSP®-järjestelmä ei käynnisty.

- ➔ Akku saattaa olla tyhjä. Lataa akku.

Akku ei lataudu tai se latautuu vain osittain.

- ➔ Jos lataat akkua muuntajalla, tarkista seuraavat asiat:
 - Muuntaja on kunnolla kiinni pistorasiassa.
 - Käytössä on tälle tuotteelle tarkoitettu muuntaja.
- ➔ Jos lataat akkua järjestelmään yhdistetyltä USB-laitteelta, tarkista seuraavat asiat:
 - USB-kaapeli on kunnolla liitetty sekä järjestelmään että USB-laitteeseen.
 - USB-laite on kytketty päälle.

- Järjestelmä on asetettu USB-tilaan. Mikäli näytöllä ei näy [USB Mode] (USB-tila) -tunnusta, valitse  (Settings (Asetukset)) ➔  •• (USB Connection (USB-liitäntä)).
- Kaikkia USB-laitteita ei voi käyttää akun lataamiseen. Katso lisätietoja kohdasta Lataustavat (••▶ sivu 12).
- Akkua ei voi ladata toisesta USB-laitteesta pelaamisen tai muiden toimien aikana.

- ➔ Tietyissä käyttöolosuhteissa ja käyttöympäristöissä akku ei lataudu tehokkaasti tai lataus saattaa kestää tavallista pidempään. Katso lisätietoja kohdasta Lisätietoa akun lataustasosta (••▶ sivu 13).

- ➔ Varmista, että muuntajan ja USB-kaapelin liittimet ovat puhtaat. Jos niissä on likaa, pyyhi ne kuivalla ja pehmeällä kankaalla.

Akun varaus loppuu nopeasti.



- ➔ Tallennusmuoto, käyttöolosuhteet ja käyttöympäristö saattavat kuluttaa varausta tavallista nopeammin. Lue lisää kappaleesta Lisätietoa akun lataustasosta (••▶ sivu 13).

PSP®-järjestelmä on epämuodostunut.

- ➔ PSP®-järjestelmän sisässä oleva akku saattaa pullistua iän myötä. Ota yhteyttä asuinmaasi PSP®-asiakaspalveluun. Asiakaspalvelun yhteystiedot ovat osoitteessa <http://eu.playstation.com/help-support/>.

Näyttö

LCD-näyttö pimenee yllättäen.

- ➔ Jos asetus [Backlight Auto-Off] (Taustavalon automaattinen sammutus) on kytketty päälle kohdassa  (Power Save Settings (Virransäästöasetukset)), LCD-näytön taustavallo sammuu, kun järjestelmää ei käytetä määritettyyn aikaan.
- ➔ Jos asetus Auto Sleep (Automaattinen virransäästötila) on asetettu päälle kohdassa  (Power Save Settings (Virransäästöasetukset)), järjestelmä siirtyy virransäästötilaan, kun sitä ei käytetä määritettyyn aikaan.

Näytöllä olevat mustat tai jatkuvasti palavat pikselit eivät katoa.

- ➔ LCD-näytöt valmistetaan tarkalla tekniikalla, mutta joissakin tapauksissa LCD-näyttöön saattaa ilmestyä mustia pikseleitä tai jatkuvasti palavia pikseleitä. Tämä ei ole tuotevirhe. Lue lisää osiosta Varoitoimet (•► sivu 6).

Näytön väreissä on jotain vikaa.

- ➔ Jos kohdan  (Theme Settings (Teema-asetukset)) asetus on kytketty päälle, taustan väri vaihtuu automaattisesti jokaisen kuukauden alussa.

Äänet

Ääntä ei kuulu.

- ➔ Tarkista, että äänenvoimakkuutta ei ole säädetty minimiin. Kokeile äänenvoimakkuuden korottamista painamalla järjestelmän yläosassa olevaa äänenvoimakkuusnäppäintä (+).
- ➔ Kun kuulokkeet on liitetty, PSP®-järjestelmän kaiuttimista ei kuulu ääntä.

Äänenvoimakkuus ei kasva.

- ➔ Jos [AVLS] (AVLS -toiminto) kohdassa  (Sound Settings (Ääniasetukset)) on asetettu tilaan [On] (Päällä), äänenvoimakkuudelle on asetettu rajoitus.
- ➔ Korvaystävälliset kuulokkeet on suunniteltu rajoittamaan äänenvoimakkuus 90 desibeliin.

Kuulokkeista ei kuulu mitään tai niistä kuuluu häiriöääntä.

- ➔ Varmista, että kuulokkeet on liitetty kunnolla.

Universal Media Disc -levy

Järjestelmä ei tunnista Universal Media Disc -levyä

- ➔ Työnä POWER/HOLD-kytkintä oikealle ainakin kolmen sekunnin ajan, kunnes POWER-merkkivalo sammuu. Järjestelmän virta sammuu täysin. Kytke sen jälkeen järjestelmä päälle.

Memory Stick Duo™

Memory Stick Duo™ -muistikorttia ei voi asettaa.

- ➔ Varmista, että Memory Stick Duo™ -muistikortti on asetettaessa oikein päin.
- ➔ Varmista, että käyttämäsi muistikortti on yhteensopiva PSP®-järjestelmän kanssa. Katso lisätietoja kohdasta Yhteensopivat tallennusvälineet (•► sivu 35).

Järjestelmä ei tunnista Memory Stick Duo™ -muistikorttia.

- ➔ Jos Memory Stick Duo™ -muistikortti on alustettu tietokoneella, PSP®-järjestelmä ei ehkä tunnista sitä. Jos näin tapahtuu, kopioi tietokoneellesi ne tiedot, jotka haluat säilyttää, ja alusta muistikortti uudelleen valitsemalla  (System Settings (Järjestelmäasetukset)) "Format Memory Stick™" (Alusta Memory Stick™).
- ➔ Tarkista, että Memory Stick Duo™ -muistikortti on asetettu oikein. Koeta poistaa Memory Stick Duo™ -muistikortti ja asettaa se uudelleen.

Järjestelmä ei tallenna tai lataa tietoa

- ➔ Memory Stick Duo™ -muistikortti on voinut vioittua. Jos mahdollista, koeta käyttää toista Memory Stick Duo™ -muistikorttia.

Videot

Videoita ei voi toistaa.

- ➔ Joitakin tiedostotyyppjejä ei ehkä voi toistaa.

Järjestelmä ei tunnista videotiedostoa.

- ➔ PSP®-järjestelmä ei tunnista videotiedostoja, joiden tiedostomuoto ei ole yhteensopiva järjestelmän kanssa.
- ➔ Jos tiedoston tai kansion nimi muutetaan tai jos tiedosto tai kansio siirretään toiseen paikkaan tietokoneen avulla, järjestelmä ei välttämättä tunnista sitä.

Musiikki

Musiikki ei toistu.

- ➔ Joidenkin Internetissä levitettävien musiikkitiedostojen toistoa on rajoitettu. Tällaisissa tapauksissa tiedostojen toistaminen PSP®-järjestelmässä ei välttämättä onnistu.

Järjestelmä ei tunnista musiikkitiedostoa.

- ➔ Tarkista, että musiikkitiedostot on tallennettu oikeaan kansioon. Katso lisätietoja verkossa olevasta käyttöoppaasta (•► sivu 3).
- ➔ Järjestelmä ei tunnista musiikkitiedostoja, jotka eivät ole tyypiltään yhteensopivia PSP®-järjestelmän kanssa.

Kuvat

Kuvat eivät näy.

- ➔ Järjestelmä ei ehkä pysty näyttämään kaikkia kuvia. Kuvan näyttömahdollisuus määräytyy sen koon mukaan.
- ➔ Jos kuvia on käsitelty tietokoneella, niitä ei välttämättä voi näyttää.

Järjestelmä ei tunnista kuvatiedostoa.

- ➔ Tarkista, että tiedostot on tallennettu oikeaan kansioon. Katso lisätietoja verkossa olevasta käyttöoppaasta (•▶ sivu 3).
- ➔ Jos tiedoston tai kansion nimi muutetaan, PSP®-järjestelmä ei välttämättä tunnista sitä.
- ➔ PSP®-järjestelmä ei tunnista kuvia, jotka eivät ole yhteensopivia sen kanssa.

Muita ongelmia

Järjestelmä tai muuntaja on lämmin.

- ➔ Järjestelmä ja muuntaja voivat lämmitä käytön aikana. Tämä ei ole toimintahäiriö.

Järjestelmä on päällä, mutta ei toimi.

- ➔ Tarkista, että järjestelmä ei ole Hold-tilassa. Voit poistua Hold-tilasta työntämällä POWER/HOLD-kytkintä.



Järjestelmä ei toimi kunnolla.

- ➔ Pidä POWER/HOLD-kytkintä työnnettynä oikealle vähintään kolmen sekunnin ajan, kunnes POWER-merkkivalo sammuu. Kun järjestelmä on sammunut täysin, käynnistä järjestelmä uudelleen.
- ➔ Jos tuot PSP®-järjestelmän suoraan kylmästä lämpimään paikkaan, järjestelmän sisään saattaa tiivistyä kosteutta. Mikäli näin tapahtuu, järjestelmä ei ehkä toimi halutusti. Sammuta järjestelmä, irrota kaikki johdot ja kaapelit ja anna järjestelmän levätä usean tunnin ajan. Mikäli järjestelmä ei tauon jälkeenkään toimi oikein, ota yhteyttä PSP®-asiakaspalveluun. Asiakaspalvelun yhteystiedot ovat osoitteessa <http://eu.playstation.com/help-support/>.

Päivämäärä ja kellonaika ovat nollautuneet.

- ➔ Jos järjestelmää ei käytetä pitkään aikaan ja sen akku tyhjenee, järjestelmän päivämäärän ja kellon asetukset saattavat nollautua. Aseta kellonaika ja päivämäärä noudattamalla näytölle tulevia ohjeita.

Tietokone ei tunnista siihen USB-kaapelilla kytkettyä PSP®-järjestelmää.

- ➔ Tarkista, että PSP®-järjestelmä on asetettu USB-tilaan. Jos näin ei ole, valitse  (Settings (Asetukset)) ➔  •• (USB Connection (USB-yhteys)).
- ➔ Tarkista, että tietokoneen käyttöjärjestelmä tukee USB-massamuisteja.

- ➔ Jos järjestelmä on yhdistetty tietokoneeseen USB-keskittimen tai muun laitteen kautta, kaikki tietokoneiden käyttöjärjestelmät eivät ehkä tunnista järjestelmää. Kytke järjestelmä suoraan tietokoneeseen USB-kaapelin avulla.
- ➔ Laitetta ei välttämättä tunnisteta, jos kohdassa  (System Settings (Järjestelmäasetukset)) on valittu asetuksen ➔ [USB Charge] (USB-lataus) arvoksi [On] (Päällä).

PSP®-järjestelmä ei tunnista siihen liitettyä USB-laitetta.

- ➔ Tarkista, että USB-liitäntä järjestelmän pohjassa ei ole likainen. Puhdista liitäntä kuivalla ja pehmeällä liinalla.

Unohtunut salasana.





- ➔ Palauta järjestelmä oletusasetuksiin kohdan  (System Settings (Järjestelmäasetukset)) vaihtoehdolla ➔ [Restore Default Settings] (Palauta oletusasetukset), niin järjestelmän salasanaksi palautetaan 0000. Lue lisää verkossa olevasta käyttöoppaasta (••► sivu 3).
Huomaa, että jos palautat oletusasetukset, menetät salasanan lisäksi myös kaikki muut asetuksiin tekemäsi muutokset. Kun oletusasetukset on kerran palautettu, muokattuja asetuksia ei voi palauttaa.

Analoginen sauva ei toimi kunnolla.

- ➔ Jos ongelmia ilmenee, liikuta analogista sauvaa pyörittäen. Näin saat selville sen optimaalisen toiminta-alan.

Ennen PSP®-järjestelmän hävittämistä tai luovuttamista

Ennen kuin PSP®-järjestelmää hävitetään tai luovutetaan mistä tahansa syystä toiselle henkilölle, kaikki tiedot tulee poistaa ja järjestelmän oletusasetukset tulee palauttaa. Näin asiaankuulumattomat henkilöt eivät pääse näkemään tai käyttämään luottokorttitietojasi tai henkilötietojasi.

- 1 Valitse  (Settings (Asetukset))**
 - ➔  (System Settings (Järjestelmäasetukset))
 - ➔ [Restore Default Settings] (Palauta oletusasetukset). Järjestelmä palautetaan ostohetken asetuksiin.
- 2 Valitse  (Settings (Asetukset))**
 - ➔  (System Settings (Järjestelmäasetukset))
 - ➔ [Format System Storage] (Alusta tallennustila). Kaikki tallennetut tiedot poistetaan järjestelmän tallennustilasta.



Jos sähkötuotteessamme, akussamme tai pakkauksessamme on kumpi tahansa näistä merkeistä, se tarkoittaa sitä, että kyseistä sähkötuotetta tai akkua ei saa hävittää tavallisen talousjätteen mukana missään Euroopan maassa. Varmista tuotteen ja akun oikea käytöstäpoisto hävittämällä se paikallisten lakien tai sähkötuotteita/akkuja koskevien hävitysvaatimusten mukaisesti. Näin autat säästämään luonnonvaroja ja parantamaan sähkölaitteiden jätekäsittelyyn ja hävitykseen liittyvää luonnonsuojelun tasoa. Tätä merkkiä saatetaan käyttää paristoissa ja akuissa yhdessä muiden kemiallisten merkkien kanssa. Elohopean (Hg) ja lyijyn (Pb) kemiallisia merkkejä käytetään, jos paristo tai akku sisältää yli 0,0005 prosenttia elohopeaa tai yli 0,004 prosenttia lyijyä.

Turvallisuuden, suorituskyvyn ja tietojen säilyvyyden vuoksi tässä tuotteessa käytetään kiinteästi tuotteen sisälle sijoitettua akkua. Akun vaihtamiselle ei pitäisi olla syytä tuotteen käyttöajan aikana. Akun irrottaminen tulee jättää ammattitaitoisille huoltohenkilöille. Akun oikean jätekäsittelyn varmistamiseksi se tulee hävittää sähkölaitteiden tapaan.

Tekniset tiedot

Muotoilua ja teknisiä ominaisuuksia voidaan muuttaa ilman erillistä ilmoitusta.

PSP® (PlayStation®Portable) -järjestelmä

LCD-näyttö	4,3 tuuman / 10,9 cm:n (16:9) täysin läpinäkyvä TFT-näyttö Toistaa noin 16 770 000 väriä
Äänentoisto	Yksikanavainen kaiutin
Sisäinen kiintolevy	Kirjoitusuojattu Universal Media Disc -asema
Käyttöliittymä	DC 5 V -liitäntä Suurinopeuksinen USB-liitäntä (USB 2.0 -yhteensopiva) DC-ulostulo Kuulokeliitäntä Memory Stick PRO Duo™ -paikka
Virtalähde	Muuntaja: DC 5,0 V Ladattava akkupakkaus: ladattava litium-ioni-akku
Enimmäisvirrankulutus	Noin 6 W (ladattaessa)
Ulkoiset mitat	Noin 172,4 × 73,4 × 21,6 mm (leveys × korkeus × syvyys) (pois lukien suurin uloke)
Paino	Noin 223 g (akku mukaan lukien)

Käyttöympäristön lämpötila	5–35 °C	
Yhteensopivat koodekit	Universal Media Disc	Video: H.264/MPEG-4 AVC Main Profile Level 3 Musiikki: H.264/MPEG-4 AVC Main Profile Level 3, Linear PCM, ATRAC3plus™
	Memory Stick™	Lisätietoa on käyttöoppaassa (►► sivu 3).

Universal Media Disc -laser

Aallonpituus	655–665 nm
Voimakkuus	Enint. 0,28 mW
Tyyppi	Puolijohde, yhtäjaksoinen

Muuntaja

Sisääntulo	AC 100–240 V, 50/60 Hz
Ulostulo	DC 5 V, enint. 1 500 mA
Ulkoiset mitat	Noin 61 x 23 x 84 mm (leveys × korkeus × syvyys) (pois lukien suurin uloke)
Paino	Noin 62 g

Yhteensopivat tallennusvälineet

Alla lueteltuja tallennusvälineitä voi käyttää PSP®-järjestelmän kanssa. Kaikkiin alla olevassa taulukossa oleviin Memory Stick™ -muistikortteihin viitataan tässä ohjekirjassa termillä Memory Stick Duo™.

Tyyppi	Logo
Memory Stick Duo™ (ei MagicGate™ -yhteensopiva)	MEMORY STICK DUO™
MagicGate™ Memory Stick Duo™ *1	MEMORY STICK DUO™ MAGICGATE™
Memory Stick Duo™ (MagicGate™ -yhteensopiva) *1 *2	MEMORY STICK DUO™ MAGICGATE™
Memory Stick PRO Duo™ *1 *2	MEMORY STICK PRO DUO™ MAGICGATE™
Memory Stick PRO-HG Duo™ *1 *2	MEMORY STICK PRO-HG DUO™ MAGICGATE™
Memory Stick Micro™ (M2™) *1 *2 *3	M2™

*1 MagicGate™ -yhteensopiva

*2 Yhteensopiva suurinopeuksista tiedonsiirtoa varten rinnakkaisen käyttöliittymän kanssa.

*3 Memory Stick Micro™ -muistikorttia voi käyttää vain M2 Duo -kokoisen adapterin kanssa. Jos Memory Stick Micro™ on asetettu suoraan järjestelmään, sitä ei ehkä saa otettua ulos.

Vinkkejä

- Järjestelmän kanssa ei voi käyttää standardikokoista Memory Stick™ -muistikorttia.
- Kaikkien Memory Stick™ -muistikorttien toimintaa ei taata.
- Jos Memory Stick Duo™ -muistikortti on alustettu jollain muulla laitteella kuin PSP®-järjestelmällä, kuten tietokoneella, järjestelmä ei ehkä tunnista sitä. Jos näin tapahtuu, alusta Memory Stick Duo™ -muistikortti uudelleen valitsemalla  (System Settings (Järjestelmäasetukset)) ➔ “Format Memory Stick™” (Alusta Memory Stick™).

Universal Media Disc

Universal Media Disc sisältää aluekoodin kullekin myyntialueelle. Tämä järjestelmä käyttää Universal Media Disc -levyjä, joiden aluekoodi on ALL (KAIKKI) tai 2.



Memory Stick Duo™

Paras tulos saavutetaan noudattamalla näitä ohjeita:

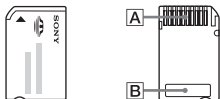

- Älä kosketa liitäntää (A) kädellä tai metallisella esineellä.
- Älä paina kovaa, kun kirjoitat etikettiin (B).
- Älä käytä tai säilytä Memory Stick Duo™ -muistikorttia:
 - kuumissa ympäristöissä, kuten kuumassa ajoneuvossa
 - suorassa auringonvalossa
 - kosteissa tai syövyttävissä paikoissa.
- Kun käytät Memory Stick Duo™ -muistikorttia ilman poispyyhkimisen ehkäisevää kytkintä, varmista, ettei vahingossa korvaa tai poista tietoja. Jos Memory Stick Duo™ -muistikortissa on poispyyhkimisen ehkäisevä kytkin, aseta se LOCK-asentoon, jotta tietoja ei voi tallentaa, muokata tai poistaa.

Tallennetut tiedot

Memory Stick Duo™ -muistikorttia ei pidä käyttää seuraavilla tavoilla, sillä ne voivat aiheuttaa tietojen menetyksen tai vahingoittumisen:

- Memory Stick Duo™ -muistikortin poistaminen tai järjestelmän sammuttaminen, kun tietoja ladataan tai tallennetaan tai sitä alustetaan.
- Muistikortin käyttäminen paikoissa, joissa esiintyy staattista sähköä tai sähköhäiriöitä.

Son ohjelmisto tai tiedot jostain syystä tuhoutuvat tai vahingoittuvat, niitä ei yleensä pystytä palauttamaan. Sony Computer Entertainment Inc. ja sen tytäryhtiöt tai yhteistyökumppanit eivät ole missään vastuussa tietojen tuhoutumisesta tai vahingoittumisesta aiheutuvista vahingoista, kuluista tai kustannuksista.

Tiedostojen kokoa koskeva rajoitus

Memory Stick™ -muistikortin tiedostojärjestelmästä johtuen tallennettavien ja toistettavien tiedostojen enimmäiskoko on 4 Gt.

MagicGate™

MAGICGATE™ on Sony Corporationin kehittämä immateriaaliomaisuuden suojausjärjestelmä.

Tekijänoikeudet ja tavaramerkit

“PS”, “PlayStation”, “△○×□”, “PS” ja “PS3” ovat Sony Computer Entertainment Inc:n rekisteröityjä tavaramerkkejä. “PS3” on saman yhtiön tavaramerkki.

“XMB” ja “xross media bar” ovat Sony Corporationin ja Sony Computer Entertainment Inc:n tavaramerkkejä.

“SONY” ja “” ovat Sony Corporationin rekisteröityjä tavaramerkkejä. Myös “Memory Stick”, “Memory Stick Duo”, “Memory Stick Micro”, “M2”, “” ja “MagicGate” ovat saman yhtiön tavaramerkkejä.



U.S. and foreign patents licenced from Dolby Laboratories.

ATOK is a registered trademark of JUSTSYSTEM CORP. in Japan and other countries



Software developed by the NetBSD Foundation, Inc. and its contributors is used for the communication functions of this product. For more information, see <http://www.scei.co.jp/psp-license/pspnet.txt>

This product includes RSA BSAFE® Cryptographic software from RSA Security Inc. RSA, BSAFE are either registered trademarks or trademarks of RSA Security Inc. in the United States and/or other countries. RSA Security Inc. All rights reserved.

This product adopts S3TC texture compression technology under licence from S3 Graphics, Co., Ltd.

MPEG Layer-3 audio coding technology and patents licenced from Fraunhofer IIS and Thomson.

This software is based in part on the work of the Independent JPEG Group.

Copyright © 1988-1997 Sam Leffler
Copyright © 1991-1997 Silicon Graphics, Inc.

Permission to use, copy, modify, distribute, and sell this software and its documentation for any purpose is hereby granted without fee, provided that (i) the above copyright notices and this permission notice appear in all copies of the software and related documentation, and (ii) the names of Sam Leffler and Silicon Graphics may not be used in any advertising or publicity relating to the software without the specific, prior written permission of Sam Leffler and Silicon Graphics.

THE SOFTWARE IS PROVIDED "AS-IS" AND WITHOUT WARRANTY OF ANY KIND, EXPRESS, IMPLIED OR OTHERWISE, INCLUDING WITHOUT LIMITATION, ANY WARRANTY OF MERCHANTABILITY OR FITNESS FOR A PARTICULAR PURPOSE.

IN NO EVENT SHALL SAM LEFFLER OR SILICON GRAPHICS BE LIABLE FOR ANY SPECIAL, INCIDENTAL, INDIRECT OR CONSEQUENTIAL DAMAGES OF ANY KIND, OR ANY DAMAGES WHATSOEVER RESULTING FROM LOSS OF USE, DATA OR PROFITS, WHETHER OR NOT ADVISED OF THE POSSIBILITY OF DAMAGE, AND ON ANY THEORY OF LIABILITY, ARISING OUT OF OR IN CONNECTION WITH THE USE OR PERFORMANCE OF THIS SOFTWARE.

The PSP® system's RSS Channel feature uses RSS (Really Simple Syndication) 2.0 technology. For details on RSS 2.0, visit <http://blogs.law.harvard.edu/tech/rss>

Kaikki muut tavaramerkit ovat haltijoidensa omaisuutta.

Verkossa oleva käyttöopas

eu.playstation.com/psp/support/manuals

Virallinen PSP®-sivusto

eu.playstation.com/psp

Tuotetuki

eu.playstation.com/support

